

理科 「風やゴムで動かそう」

ばん 科学者名

1 ウインドカーやゴムカーを動かして気づいたこと、ぎもんに思ったこと、考えたことを書こう。

<hr/> <hr/> <hr/> <hr/> <hr/>

2-① ウインドカーを 走らせるためにひつようなことは **これだ!** 



2-② ゴムカーを 走らせるためにひつようなことは **これだ!** 

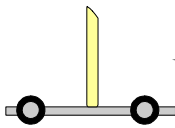

学習のめあて 

理科 「風の力をしらべよう」

ばん 科学者名

じっけん

よそう

キーワード

_____と_____と_____

じっけんの計かく

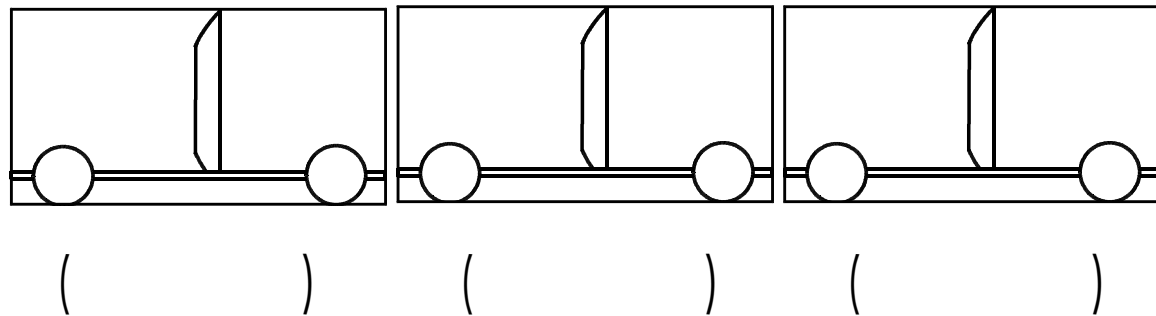

気を付けること

- ・
- ・
- ・

じっけんのじゅんじょ

- ①弱の風をあてたとき、ウインドカーがうごいたきょりをまきじゃくではかり、けっかを書きこむ。車がうごくようすも書きこむ。
- ②中の風をあてたとき、ウインドカーがうごいたきょりをまきじゃくではかり、けっかを書きこむ。車がうごくようすも書きこむ。
- ③強の風をあてたとき、ウインドカーがうごいたきょりをまきじゃくではかり、けっかを書きこむ。車がうごくようすも書きこむ。

じっけんけっか

風の強さ	うごいたきょり	ウインドカーがうごくようす
弱		
中		
強		

わかったこと

キーワード

_____と_____と_____

だから _____

理科 「ゴムの力をしらべよう」

ばん 科学者名

じっけん

[Empty box for experiment title]

よそう

_____と _____で [Empty box]

じっけんの計かく

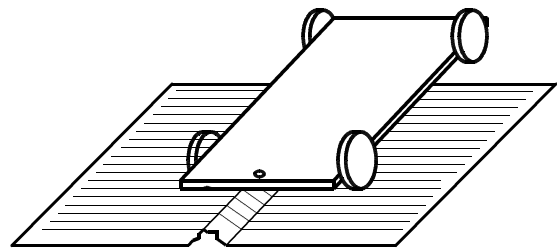

()

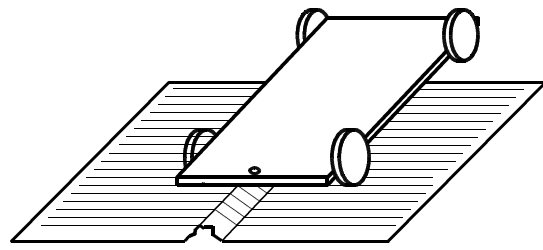

()

気を付けること

・ゴムを引っばる長さを10cmにする。

- ・
- ・
- ・

じっけんのじゅんじょ

①ゴム1本するとき、ゴムカーがうごいたきょりをまきじゃくではかり、けっかを書きこむ。

②ゴム2本するとき、ゴムカーがうごいたきょりをまきじゃくではかり、けっかを書きこむ。

じっけんけっか

ゴムの数	うごいたきょり	ゴムカーがうごくようす
1 本		
2 本		

わかったこと

_____と _____を [Empty box]

だから _____

理科 「ゴムの力をしらべよう」

ばん 科学者名

じっけん

よそう

_____ と _____ で

じっけんの計かく

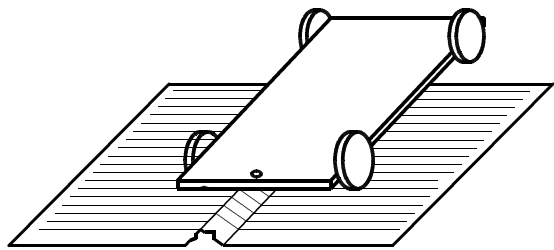

()

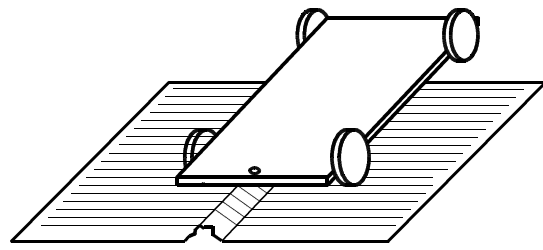

()

気を付けること

- ・
- ・
- ・
- ・

じっけんのじゅんじょ

①ゴムを5cm引っぱたのとき、ゴムカーがうごいたきょりをまきじゃくではかり、けっかを書きこむ。

②ゴムを10cm引っぱたとき、ゴムカーがうごいたきょりをまきじゃくではかり、けっかを書きこむ。

じっけんけっか

ゴムを引っぱる長さ	うごいたきょり	ゴムカーがうごくようす
5cm		
15cm		

わかったこと

_____ と _____ を

だから _____

理科 「風やゴムで動くおもちゃを作ろう」

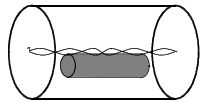

ぼん 科学者名

せっけい図

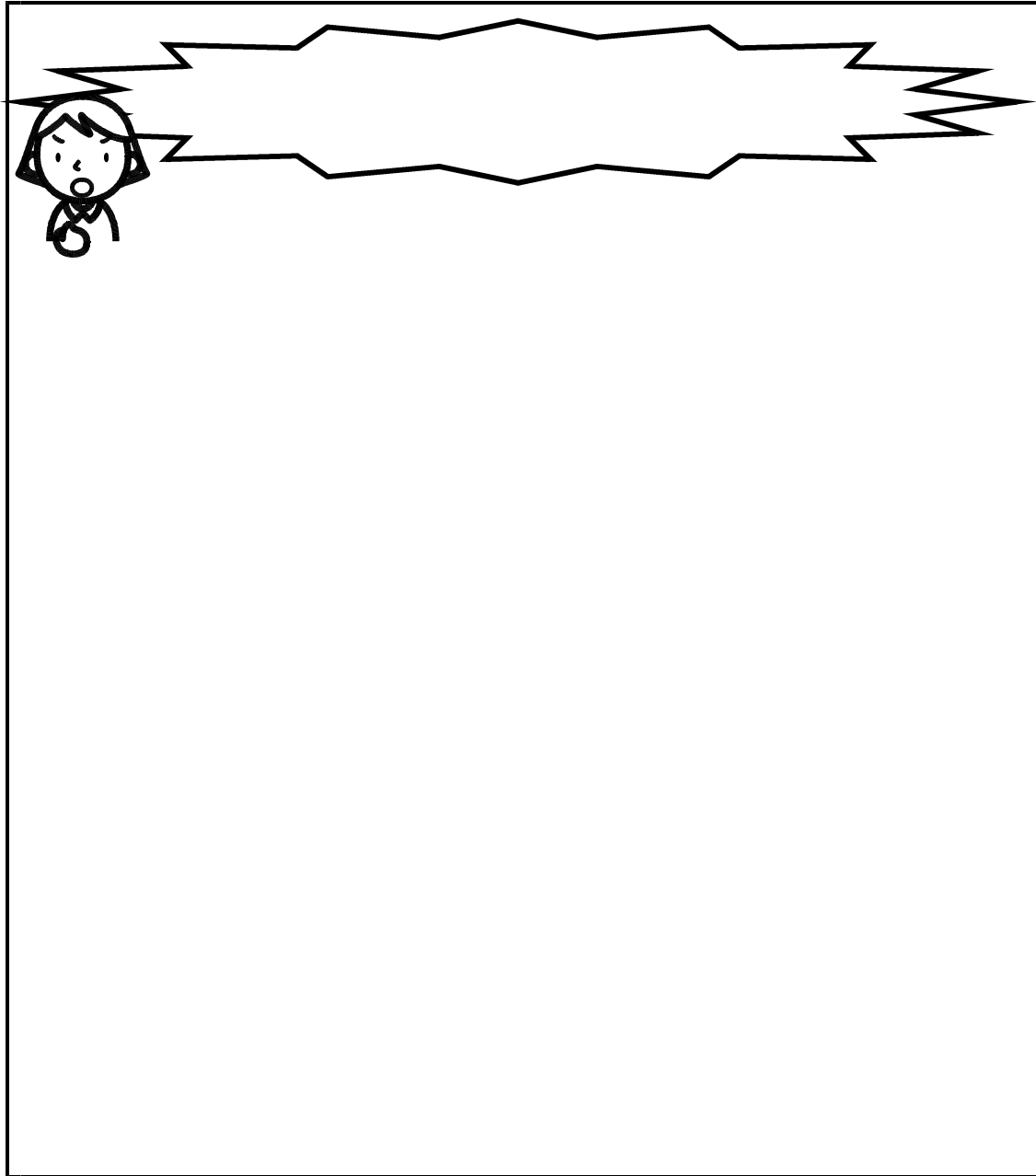

使うもの

使うもの	数	使うもの	数



ここを見て！学習したことをこう使ったよ！
やじるしを入れてね。

.....

.....

.....

.....

.....